

COLLARE METALLICI CON APERTURA M8 M8 OPEN PIPE CLAMP

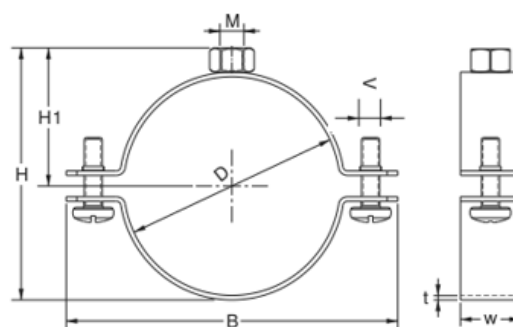

INFORMAZIONI TECNICHE - TECHNICAL INFORMATION

| COD. | Filetto di fissaggio Connecting thread | Gamma di tubi Clamping range | | Spessore-banda Band thickness | DIMENSIONI - DIMENSIONS | | | | | Torsione Torsion | Carico Mas. Max. Load | Peso appros. Weight aprox. |
|----------|---|---------------------------------|----------|----------------------------------|-------------------------|---------|---------|--------|---------|---------------------|--------------------------|-------------------------------|
| | M | D (mm) | D (inch) | t (mm) | B (mm) | b1 (mm) | H1 (mm) | H (mm) | V | (Nm) | (kN) | (kg) |
| RFRM0022 | M8 | 20-25 | 1/2" | 1,5 | 61 | 20 | 28 | 19 | M6 x 20 | 50 | 1,10 | 0,056 |
| RFRM0028 | M8 | 26-30 | 3/4" | 1,5 | 66 | 20 | 40 | 28 | M6 x 20 | 50 | 1,10 | 0,062 |
| RFRM0035 | M8 | 32-36 | 1" | 1,5 | 79 | 20 | 50 | 30 | M6 x 20 | 50 | 1,10 | 0,066 |
| RFRM0042 | M8 | 38-43 | 1 1/4" | 1,5 | 83 | 20 | 54 | 34 | M6 x 20 | 50 | 1,10 | 0,074 |
| RFRM0048 | M8 | 47-51 | 1 1/2" | 1,5 | 85 | 20 | 67 | 39 | M6 x 20 | 50 | 1,10 | 0,080 |
| RFRM0054 | M8 | 53-58 | - | 1,5 | 95 | 20 | 69 | 40 | M6 x 20 | 50 | 1,10 | 0,086 |
| RFRM0060 | M8 | 60-64 | 2" | 1,5 | 102 | 20 | 73 | 42 | M6 x 20 | 50 | 1,40 | 0,090 |
| RFRM0075 | M8 | 75-80 | 2 1/2" | 1,5 | 127 | 20 | 94 | 51 | M6 x 20 | 60 | 1,40 | 0,104 |
| RFRM0090 | M8 | 87-92 | 3" | 1,5 | 132 | 20 | 108 | 58 | M6 x 20 | 60 | 1,80 | 0,114 |
| RFRM0110 | M8 | 107-112 | - | 1,5 | 152 | 20 | 125 | 68 | M6 x 20 | 60 | 1,80 | 0,144 |
| RFRM0115 | M8 | 113-118 | 4" | 1,5 | 158 | 20 | 128 | 69 | M6 x 20 | 60 | 1,80 | 0,186 |
| RFRM0125 | M8 | 125-130 | - | 1,5 | 171 | 20 | 135 | 72 | M6 x 20 | 60 | 1,80 | 0,158 |

CARATTERISTICHE FONDAMENTALI

- Materiale: Acciaio al carbonio - Q235.
- Finitura: Zincato (3-5 µm).
- Dado M8 con saldatura in croce per una maggiore resistenza.
- Apertura su un lato, per un montaggio più veloce.
- Le viti di fissaggio sono fissate con rondelle di plastica per evitare che cadano durante l'apertura.
- Serraggio dei bulloni a croce combinato, comodo per il avvitatore elettrico.

APPLICAZIONI GENERALI

- Fissaggio di tubi di drenaggio, pluviali in PVC, tubi in plastica.
- Per installazioni orizzontali, verticali e sospese.

Osservazioni:

Data la complessità, la varietà e l'elevato numero di specifiche particolari di ciascuna installazione, unitamente all'esistenza di vari fattori che possono influenzare le condizioni di lavoro e la natura del prodotto, è responsabilità dell'utente finale eseguire le prove necessarie per garantire il corretto funzionamento del prodotto in ogni specifica applicazione.

L'installazione del prodotto deve essere eseguita e mantenuta secondo codici di buona pratica e/o norme vigenti.

BASIC FEATURES

- Material: Carbon Steel - Q235.
- Finish: Zinc Plated (3-5 µm).
- M8 nut with cross weld for extra strength.
- Side opening allows a rapid installation.
- Clamping screws secured with plastic washers to prevent them from falling out during opening.
- Screw tightening with combined cross, suitable for electric screwdriver.

GENERAL APPLICATIONS

- Fixing of drainage pipes, PVC downpipes, plastic pipes.
- Valid for horizontal, vertical and suspended installations.

Remarks:

Due to the complexity, variety and large number of particular specifications for each installation, along with the existence of diverse factors which can affect the working conditions and nature of the product, it is the responsibility of the end-user to carry out the necessary tests to ensure the proper functioning of the product in any specific application.

Product installation must be carried out and maintained following the good practice codes and/or updated technical standards.

Nota: A causa del costante sviluppo dei nostri prodotti, i dati forniti possono essere modificati senza preavviso.

Note: Due to the continuous development of our products, specifications may be changed without notification at any time.

Rev.0-06.23



Polígono Industrial ATUSA - Agurain S/N - 01200 Salvatierra (Alava) España
Tel.: (+34) 945 18 00 00 Fax : (+34) 945 30 01 53 e-mail: ventas@atusagroup.com
www.atusagroup.com